

Hartelijk dank voor uw keuze voor dit Pioneer-product.
Lees deze instructiehandleiding voordat u deze luidspreker installeert.

⚠ WAARSCHUWING

1. Ontkoppel de negatieve (-) accukabel van het voertuig voordat u met de installatie begint. Dit voorkomt een mogelijke elektrische schok.
2. Gebruik de meegeleverde aansluitkabels voor de bedrading van dit toestel. Verwijder NIET de zekeringen. Het beveiligingscircuit zal niet werken in geval van nood.
3. Als de TS-WX010A in het passagierscompartiment wordt geïnstalleerd, moet deze stevig op zijn plaats worden verankerd.
4. Controleer voordat u een montagegat boort altijd eerst de ruimte achter de boorplek, om zeker te zijn dat u NIET boort op plaatsen waar een brandstofleiding, remleiding of elektrische bekabeling ligt.
5. Installeer de TS-WX010A niet op een plaats waar deze nat kan worden of aan direct zonlicht kan worden blootgesteld.
6. Houd het luistervolume tijdens het rijden op een niveau waarbij u belangrijke geluiden in het verkeer goed kunt horen, bijvoorbeeld hulpverleningsvoertuigen e.d.
7. Een luid volume kan tot permanent gehoorverlies leiden.
8. Zet draden en kabels die scherpe randen kunnen raken, tijdens het aanleggen vast met kabelhouders en tape voor elektrische installaties of krimpkousen. Houd alle bedrading uit de buurt van hete oppervlakken of verwarmingssuitgangen om kortsluiting te voorkomen.
9. Kies een installatielocatie waar de TS-WX010A niet hinderlijk kan zijn voor de besturing van het voertuig, een vlakke plek zonder onregelmatigheden, of een plek waar deze geen gevaar kan vormen voor passagiers in geval van een noodstop. Gebruik de achterzetel met de rugleuning omhoog.
10. **De TS-WX010A is ontworpen voor optimale prestaties indien geïnstalleerd in de voetenruimte van de voorpassagiersstoel.** Deze kan ook op andere plekken worden geïnstalleerd, maar de prestaties zijn maximaal indien geïnstalleerd bij de voetenruimte van de voorpassagiersstoel. **NIET installeren in de vloerruimte van de bestuurdersstoel.**
11. Installeer het toestel of de bedrading niet op een plek waar deze hinderlijk kan zijn voor veilig in- of uitstappen van het voertuig.
12. Let er in een hete omgeving op dat de TS-WX010A niet direct met de huid in contact kan komen. De TS-WX010A kan heet worden door de temperatuur van het voertuig en brandwonden veroorzaken.
13. Let er bij de installatie van de TS-WX010A op dat de verwarmingsuitgangen van het voertuig niet worden geblokkeerd.
14. Let er bij de installatie van de TS-WX010A op dat het tapijt, of het tapijt en de vloermat, tussen de TS-WX010A en de montagebeugels zit.
15. Installeer het toestel niet alleen op de vloermat. De vloermat kan gemakkelijk verplaatst/verwijderd worden en er bestaat een risico dat deze tijdens het rijden of bij een plotselinge stop met het toestel kan loskomen.

※ Alleen modellen voor de VS en Canada

⚠ WARNING

The Safety of Your Ears is in Your Hands

Get the most out of your equipment by playing it at a safe level - a level that lets the sound come through clearly without annoying blaring or distortion and, most importantly, without affecting your sensitive hearing. Sound can be deceiving. Over time, your hearing "comfort level" adapts to higher volumes of sound, so what sounds "normal" can actually be loud and harmful to your hearing. Guard against this by setting your equipment at a safe level BEFORE your hearing adapts.

ESTABLISH A SAFE LEVEL :

- Set your volume control at a low setting.
- Slowly increase the sound until you can hear it comfortably and clearly, without distortion.
- Once you have established a comfortable sound level, set the dial and leave it there.

BE SURE TO OBSERVE THE FOLLOWING GUIDELINES:

- Do not turn up the volume so high that you can't hear what's around you.
- Use caution or temporarily discontinue use in potentially hazardous situations.
- Do not use headphones while operating a motorized vehicle; the use of headphones may create a traffic hazard and is illegal in many areas.

Register your product at / Enregistrez votre produit au :
<http://www.pioneerelectronics.com> <http://www.pioneerelectronics.ca>

※ Alleen modellen voor de VS

Information to User

Alteration or modifications carried out without appropriate authorization may invalidate the user's right to operate the equipment.

Note

This equipment has been tested and found to comply with the limits for a Class B digital device, pursuant to Part 15 of the FCC Rules. These limits are designed to provide reasonable protection against harmful interference in a residential installation. This equipment generates, uses and can radiate radio frequency energy and, if not installed and used in accordance with the instructions, may cause harmful interference to radio communications. However, there is no guarantee that interference will not occur in a particular installation. If this equipment does cause harmful interference to radio or television reception, which can be determined by turning the equipment off and on, the user is encouraged to try to correct the interference by one or more of the following measures :

- Reorient or relocate the receiving antenna.
- Increase the separation between the equipment and receiver.
- Connect the equipment into an outlet on a circuit different from that to which the receiver is connected.
- Consult the dealer or an experienced radio/TV technician for help.

※ Alleen modellen voor Canada CAN ICES-3 B/NMB-3 B

⚠ WAARSCHUWING

Monteer het toestel niet ondersteboven. Installatie ondersteboven kan kortsluiting, beschadiging of brand veroorzaken.

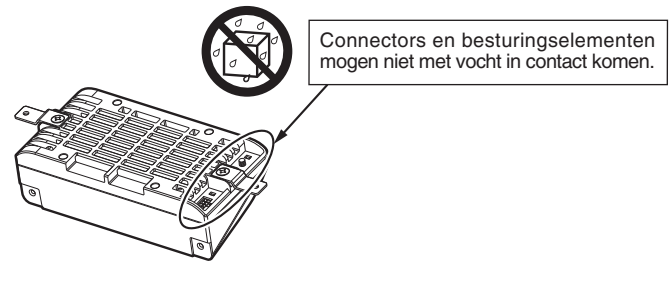

⚠ VOORZICHTIGHEID

1. Installeer de TS-WX010A op een plaats die goed geventileerd wordt.
2. Dit toestel is voor 12 volt (-) negatieve aarde. Controleer of uw voertuig hiervoor geschikt is.
3. Stel de schakelaar voor het ingangsniveau op de juiste waarde voor de uitgang van de autoradio. Als deze instelling niet juist is, is het mogelijk dat er vervorming optreedt en de geluidsterkte beperkt blijft.
4. Installeer het product zodanig dat de ruimte rond de geluidsoeningen niet door voorwerpen geblokkeerd wordt. Zie de afbeelding bij installatiewijze 1 voor de locatie van deze openingen.
5. Dit toestel is niet magnetisch afgeschermd. Leg geen polshorloges, magnetische media of andere apparaten die gevoelig zijn voor magneten dicht bij de TS-WX010A.

Opmerking:

Als het hoofdtoestel laagfrequente ruis vertoont, kan deze ruis versterkt worden door de TS-WX010A.

⚠ AVERTISSEMENT

La protection de votre ouïe est entre vos mains

Pour assurer le rendement optimal de votre matériel et - plus important encore - la protection de votre ouïe, réglez le volume à un niveau raisonnable. Pour ne pas altérer votre sens de la perception, le son doit être clair mais ne produire aucun vacarme et être exempt de toute distorsion. Votre ouïe peut vous jouer des tours. Avec le temps, votre système auditif peut en effet s'adapter à des volumes supérieurs, et ce qui vous semble un «niveau de confort normal» pourrait au contraire être excessif et contribuer à endommager votre ouïe de façon permanente. Le réglage de votre matériel à un volume sécuritaire AVANT que votre ouïe s'adapte vous permettra de mieux vous protéger.

CHOISISSEZ UN VOLUME SÉCURITAIRE :

- Réglez d'abord le volume à un niveau inférieur.
- Montez progressivement le volume jusqu'à un niveau d'écoute confortable ; le son doit être clair et exempt de distorsions.
- Une fois que le son est à un niveau confortable, ne touchez plus au bouton du volume.

N'OUBLIEZ PAS DE RESPECTER LES DIRECTIVES SUIVANTES:

- Lorsque vous montez le volume, assurez-vous de pouvoir quand même entendre ce qui se passe autour de vous.
- Faites très attention ou cessez temporairement l'utilisation dans les situations pouvant s'avérer dangereuses.
- N'utilisez pas des écouteurs ou un casque d'écoute lorsque vous opérez un véhicule motorisé ; une telle utilisation peut créer des dangers sur la route et est illégale à de nombreux endroits.

FEDERAL COMMUNICATIONS COMMISSION SUPPLIER'S DECLARATION OF CONFORMITY
Product Name : ACTIVE SUBWOOFER
Model Number : TS-WX010DA
Responsible Party Name : PIONEER ELECTRONICS (USA) INC. SERVICE SUPPORT DIVISION
Address : 2050 W. 190 th STREET, SUITE 100, TORRANCE, CA 90504, U.S.A.
Phone : 800-421-1404
URL : <http://www.pioneerelectronics.com>

※ Alleen EU-modellen



Deponeer dit product niet bij het gewone huishoudelijk afval wanneer u het wilt verwijderen. Er bestaat een speciaal wettelijk voorgeschreven verzamelstelsel voor de juiste behandeling, het opnieuw bruikbaar maken en de recycling van gebruikte elektronische producten.

In de lidstaten van de EU, Zwitserland en Noorwegen kunnen particulieren hun gebruikte elektronische producten gratis bij de daarvoor bestemde verzamelplaatsen of een verkooppunt (indien u aldaar een gelijkwaardig nieuw product koopt) inleveren.

Indien u zich in een ander dan bovengenoemd land bevindt kunt u contact opnemen met de plaatselijke overheid voor informatie over de juiste verwijdering van het product.

Zodoende zorgt u ervoor dat het verwijderde product op de juiste wijze wordt behandeld, opnieuw bruikbaar wordt gemaakt, gerecycleerd en het niet schadelijk is voor de gezondheid en het milieu.

※ Informatienota voor klanten in Rusland en GOS-landen.

Примечание :

В соответствии со статьей 5 закона Российской Федерации « О защите прав потребителей » и постановлением правительства Российской Федерации №720 от 16.06.97 компания Pioneer Europe NV оговаривает следующий срок службы изделий, официально поставляемых на российский рынок.

Автомобильная электроника : 6 лет

⚠ ВНИМАНИЕ

Устройство предназначено для установки исключительно в транспортные средства. Использование его в других условиях может привести к возникновению дыма, искрению, поражению электрическим током и к другим телесным повреждениям.

При возникновении проблем

При неполадках в работе этого изделия свяжитесь с торговым представителем компании-производителя или с ближайшим сервисным пунктом PIONEER.

Дату изготовления оборудования можно определить по серийному номеру, который содержит информацию о месяце и годе производства. (Русский)

Серийный номер (Русский)

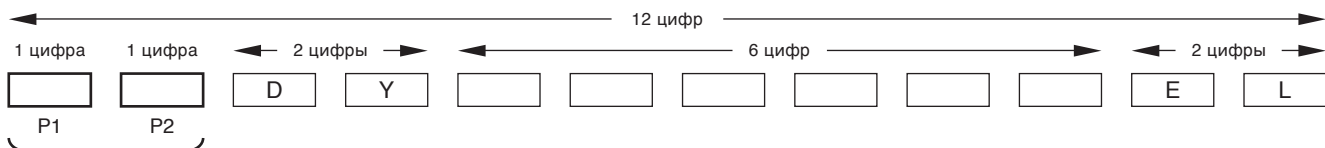

Дата изготовления оборудования

P1 - Год изготовления

Год	2001	2002	2003	2004	2005	2006	2007	2008	2009	2010
Символы	A	B	C	D	E	F	G	H	I	J

Год	2011	2012	2013	2014	2015	2016	2017	2018	2019	2020
Символы	K	L	M	N	O	P	Q	R	S	T

С 2021 год изготовления снова начинается с буквы "А" и далее с циклом в 20 лет до буквы "Т".

P2 - Месяц изготовления

Месяц	1	2	3	4	5	6	7	8	9	10	11	12
Символы	A	B	C	D	E	F	G	H	I	J	K	L

● SPECIFICATIES

- Luidsprekerafmetingen 17 cm × 8 cm
Hoogwaardige rolrand
Hittebestendige spreekspoel
Strontium magneet : 270 g
- Versterker
Nom. vermogen uitgang 50 W (80 Hz, 1 % THD)
Max. vermogen uitgang 160 W (80 Hz, 40 % THD)
INPUT LEVEL (bij maximale gain)
(RCA) 70 mV+70 mV/22 kΩ
(Luidsprekerlijn) 1,4 V+1,4 V/5 kΩ
Voedingsbron ... DC 14,4 V (10,8 V tot 15,1 V toelaatbaar)
Max. stroomverbruik 4,2 A
Aarding Negatieve aarde
- Luidsprekersysteem Afgedicht ontwerp
- Gevoeligheid
... 98 dB (In voertuig, geïnstalleerd in de voetenruimte : 2 V)
- Frequentierespons 20 Hz tot 200 Hz (-20 dB)
- Afmetingen 230 mm(B) × 116 mm(D) × 70 mm(H)
- Gewicht (per luidspreker inclusief accessoires) 1,51 kg
- Brutogewicht (inclusief verpakking) 1,71 kg

● AFMETINGEN

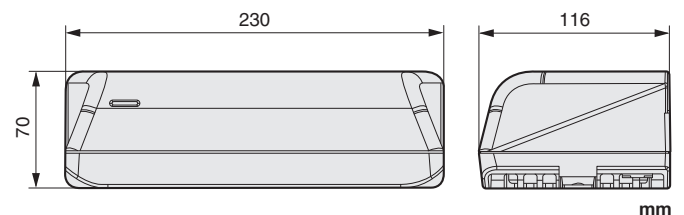

CarSoundFit

Deze app simuleert geluid in de auto voor meer geluidsbeleving.

XCNEL V
1 stuk
PIONEER CORPORATION

GEMAAKT IN CHINA

● INBEGREPEN ONDERDELEN

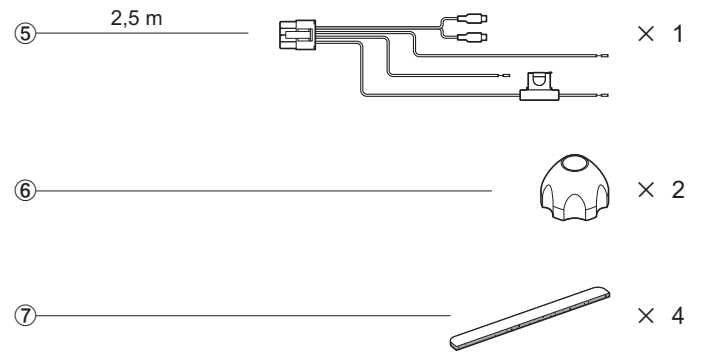
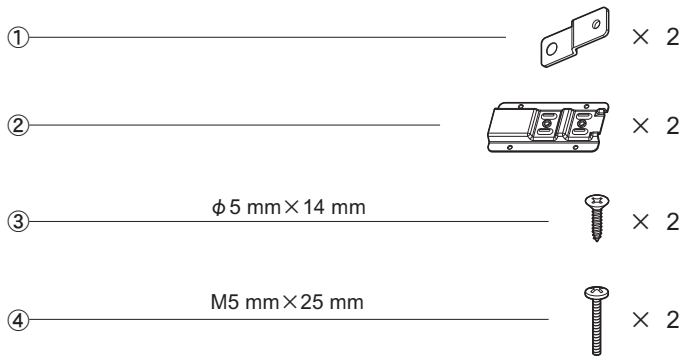

● INSTALLATIEWIJZE

※ In deze instructiehandleiding wordt het materiaal dat de gehele vloer in het voertuig bekleedt een "tapijt" genoemd. Het materiaal dat op het tapijt wordt gelegd en gemakkelijk verwijderd kan worden, wordt een "vloermat" genoemd.

1. Bevestig ① voor horizontale of verticale installatie.

■ Horizontaal

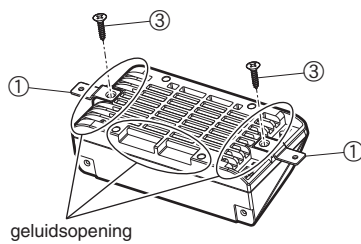

■ Verticaal

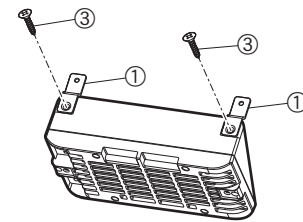

4. Haal schroef ④ aan en kleef ⑦ op ②.

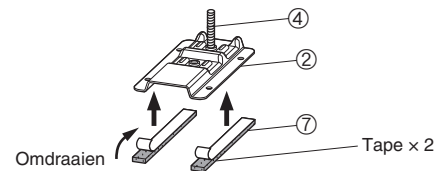

5. Draai het tapijt of het tapijt en de vloermat om, installeer ② en duw de schroef ④ uit het tapijt of het tapijt en de vloermat.

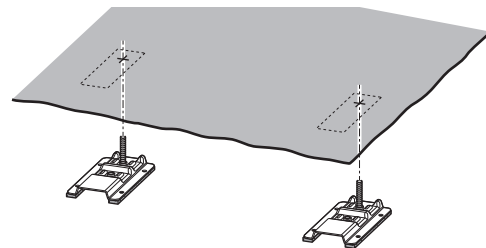

6. Zet de TS-WX010A vast met ⑥.

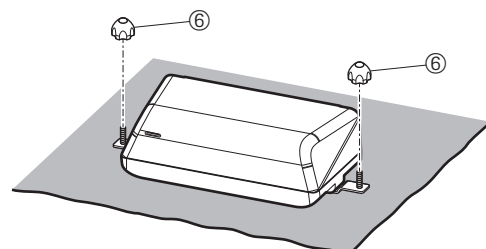

2. Bepaal de locatie en markeer de positie van het schroefgat op het tapijt, of op het tapijt en de vloermat.

※ Let er bij de installatie van de TS-WX010A op dat het tapijt, of het tapijt en de vloermat, tussen de TS-WX010A en de montagebeugels zit.

※ Installeer het toestel niet alleen op de vloermat. De vloermat kan gemakkelijk verplaatst / verwijderd worden en er bestaat een risico dat deze tijdens het rijden of bij plotselinge stop met het toestel kan loskomen.

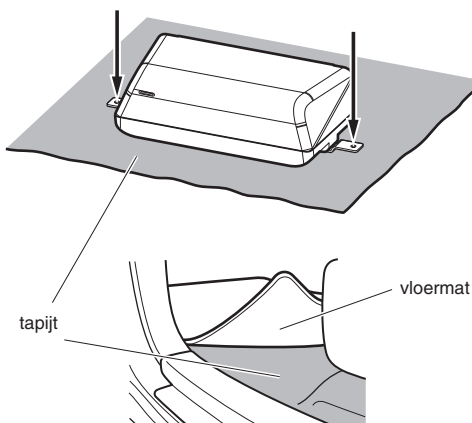

3. Snijd het gemarkeerde punt in de vorm van een kruis.

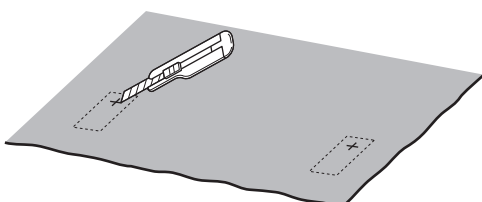

● AANSLUITINGEN

Bedradingsvoorbeeld 1 (luidspreker-lijningangssysteem)

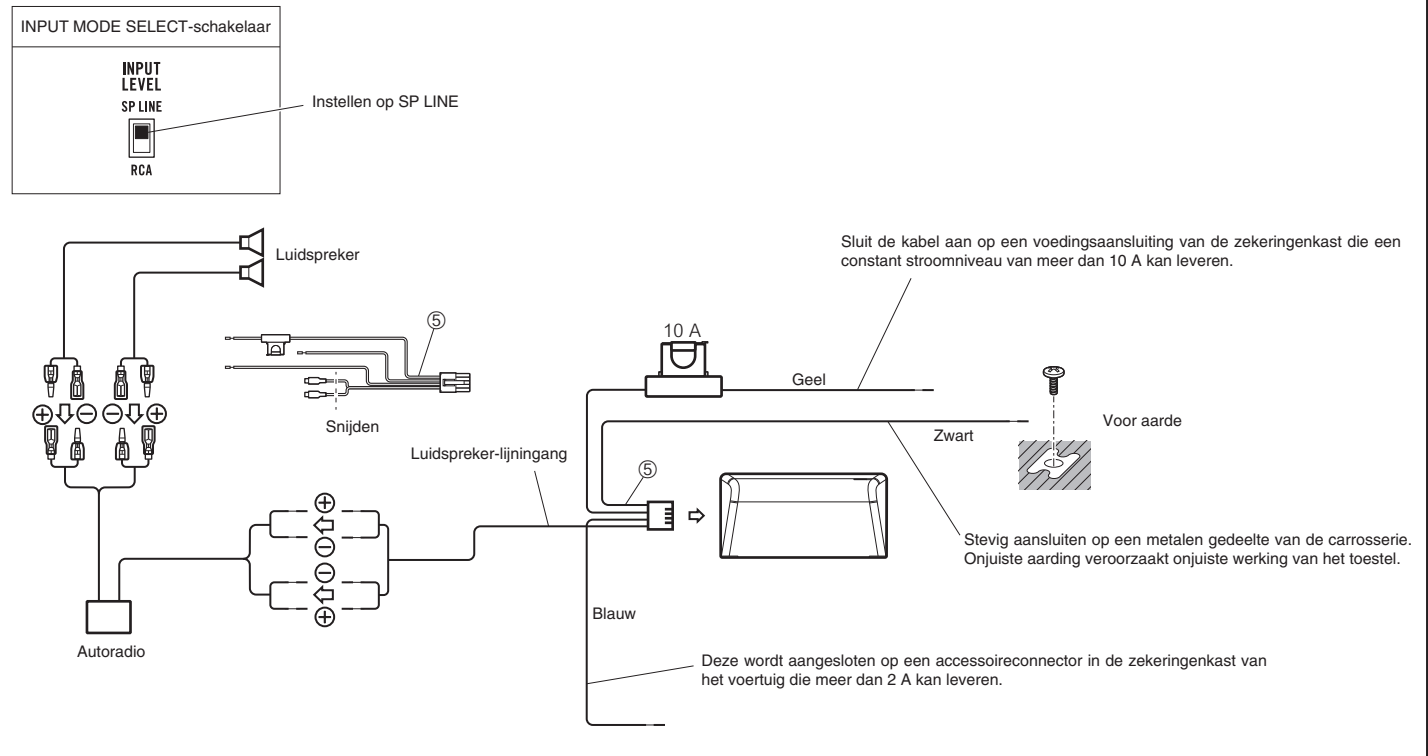

Bedradingsvoorbeeld 2 (RCA-ingangssysteem)

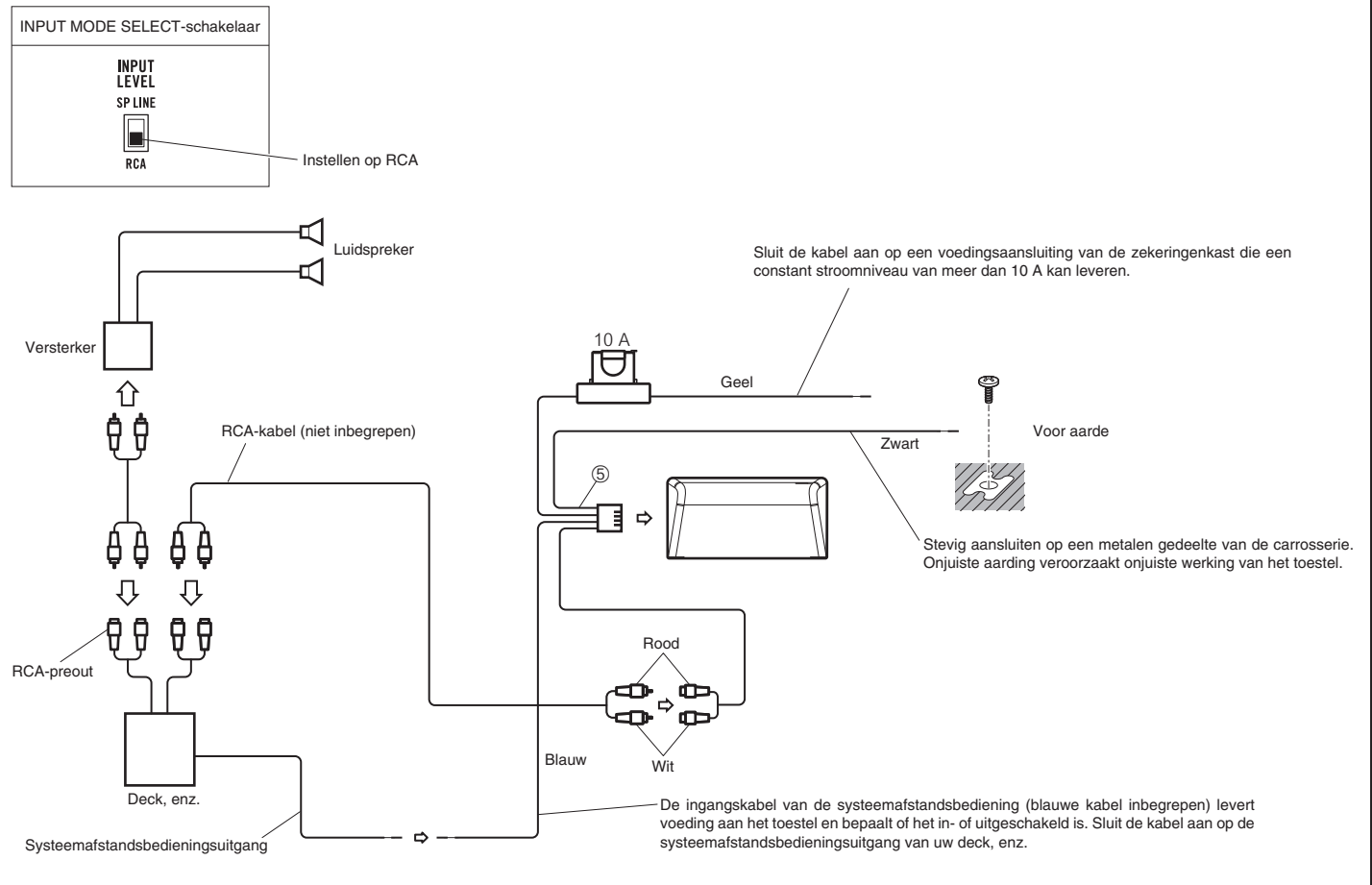

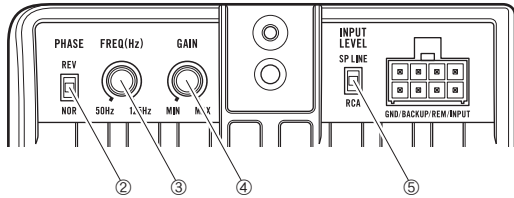
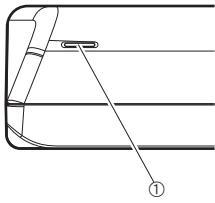

LAATSTE STAP VAN DE INSTALLATIE Voltooi de installatie door de negatieve (-) accukabel van het voertuig opnieuw aan te sluiten.

●BEDIENINGSELEMENTEN EN GEBRUIK



- ① Voedingslampje
Brandt wanneer de voeding ingeschakeld is.
- ② Faseschakelaar
Gebruik deze schakelaar om de fase voor het systeem te selecteren.
- ③ Frequentieregeling
Draai aan deze knop om de frequentie tijdens geluidswaergave te wijzigen.
Zet de knop op de gewenste basinstelling (selecteerbare frequentie van 50 Hz tot 125 Hz).
- ④ Gain-regelaar
Gebruik deze regelaar om het gewenste gain-niveau in te stellen.
Het circuit van de GAIN-regelaar beschermt de subwoofer tegen overmatige invoer en kan het niveau automatisch aanpassen om beschadiging te voorkomen.
- ⑤ INPUT MODE SELECT-schakelaar
RCA : Bij gebruik van de RCA-ingang.
SP LINE : Bij gebruik van de luidspreker-lijningang.

Input	INPUT MODE SELECT-schakelaar
RCA-ingangssysteem	INPUT LEVEL SP LINE  RCA
Luidspreker-lijningangssysteem	INPUT LEVEL SP LINE  RCA

KANTELFREQUENTIE

